

Combination Cartridge/Filter P100



EN Combination Cartridge/Filter P100

User Instructions for 3M™ Cartridge/Filters 60921, 60922, 60923, 60924, 60925, 60926, 60927, 60928

IMPORTANT: Keep these *User Instructions* for reference



FR Ensemble cartouche et filtre P100 combiné

Directives d'utilisation pour les ensembles cartouche et filtre 60921, 60922, 60923, 60924, 60925, 60926, 60927, 60928 3M^{MC}

IMPORTANT : Conserver ces *Directives d'utilisation* à titre de référence.



ES Cartucho o filtro P100 combinados

Instrucciones de uso para cartuchos o filtros 3M™ 60921, 60922, 60923, 60924, 60925, 60926, 60927, 60928

IMPORTANTE: Guarda estas *Instrucciones de uso* para referencia futura.



PT Combinação Cartucho/Filtro P100

Instruções do Uso para Cartucho/Filtros 3M™ 60921, 60922, 60923, 60924, 60925, 60926, 60927, 60928

IMPORTANTE: Guarde essas *Instruções do Uso* para referência.

For use only with 3M™ Half and Full Facepiece Respirators 6000 Series, 7000 Series and FF-400 Series according to the NIOSH Approval Label.

This respirator cartridge has dual approval as a United States (US) National Institute for Occupational Safety and Health (NIOSH) chemical cartridge/P100 filter and as a Brazil Ministry of Labor Combination Cartridge/Filter, Class 1, P3 SL.

Specific information is provided where applicable. All other information is common to both standards.

Refer to facepiece *User Instructions* for installation

Utiliser uniquement avec les Respirateurs à demi-masque et à masque complet 3M^{MC} des Séries 6000, 7000 et FF-400 conformément à l'étiquette d'homologation du NIOSH.

Ces ensembles cartouche et filtre de respirateur détiennent une double homologation : celle du National Institute for Occupational Safety and Health (NIOSH) des É.-U. comme ensembles cartouche contre les produits chimiques et filtre P100 et celle du ministère du Travail du Brésil comme ensembles cartouche et filtre combinés P3 SL de catégorie 1.

Renseignements précis fournis là où ils s'appliquent. Tous les autres renseignements se rapportent aux deux normes.

Consulter les *Directives d'utilisation* du masque pour l'installation

Para uso exclusivo con respiradores de pieza facial media y completa 3M™ Serie 6000, Serie 7000 y Serie FF-400 de acuerdo con la etiqueta de aprobación de la NIOSH.

Este cartucho para respiradores cuenta con doble aprobación como cartucho o filtro para químicos tipo P100 aprobado por la NIOSH y como cartucho o filtro P3 SL clase 1 aprobado por el Ministerio de Trabajo de Brasil.

Se proporciona información específica cuando corresponde. Cualquier otra información es de carácter general y se aplica a ambas normas.

Consulta las *Instrucciones de uso* de la pieza facial para su colocación

Para uso somente com Respiradores de Peça Facial Inteira e Semifacial 3M™ das Séries 6000, 7000 e FF-400 de acordo com a aprovação NIOSH.

Este cartucho possui aprovação dupla como cartucho químico/filtro P100 pelo National Institute for Occupational Safety and Health (NIOSH) dos EUA e como Cartucho/Filtro Combinado Classe 1, P3 SL do Ministério do Trabalho do Brasil.

Informações específicas são fornecidas quando aplicáveis. Todas as outras informações são comuns a ambas as normas.

Para a instalação, consulte as *Instruções do Uso* da peça facial.



Combination Cartridge/Filter P100

User Instructions



⚠ WARNING

These cartridge/filters help protect against certain airborne contaminants. **Misuse may result in sickness or death.** For correct use, consult supervisor and *User Instructions*, or call 3M in U.S.A., 1-800-243-4630. In Canada, call Technical Service at 1-800-267-4414.

Use cartridge before expiration date. 

IMPORTANT

Before use, the wearer must read and understand these *User Instructions*, and the *User Instructions* for the 3M™ Half and Full Facepiece Respirators 6000 Series, 7000 Series and FF-400 Series to be used with these combination cartridges. These combination cartridges are NIOSH approved only for use with 3M™ Half and Full Facepiece Respirators 6000 Series, 7000 Series and FF-400 Series. Keep these *User Instructions* for reference.

Use For

Respiratory protection from certain airborne contaminants according to local applicable regulations and approvals, NIOSH approvals, in the U.S. OSHA limitations, in Canada CSA standard Z94.4 requirements, in Brazil the Respiratory Protection Program of the Ministry of Labor, other applicable regulations and 3M instructions. In the U.S., for additional information on 3M use recommendations please consult the 3M Respirator Selection Guide found on the 3M PSD website at www.3m.com/workersafety or call 1-800-243-4630. In Canada call 1-800-267-4414.

Do Not Use For

Sandblasting.

Biological Particles

These cartridge/filters can help reduce inhalation exposures to certain airborne biological particles (e.g. mold, *Bacillus anthracis*, avian influenza, *Mycobacterium tuberculosis*, etc.) but cannot eliminate the risk of contracting infection, illness or disease. OSHA and other government agencies have not established safe exposure limits for these contaminants.

Use Instructions

1. Failure to follow all instructions and limitations on the use of these cartridge/filters and/or failure to wear the respirator during all times of exposure can reduce respirator effectiveness and **may result in sickness or death.**
2. Before occupational use of these cartridge/filters, a written respiratory protection program must be implemented meeting all the local applicable requirements. In the U.S., follow OSHA 29 CFR 1910.134 which includes medical evaluation, training and fit testing. In the U.S. users must also comply with applicable OSHA substance specific standards. In Canada, CSA standard Z94.4 requirements must be met and/or requirements of the applicable jurisdiction, as appropriate. In Brazil, follow the requirements of the Respiratory Protection program of the Ministry of Labor.
3. The airborne contaminants which can be dangerous to your health include those so small that you cannot see them.
4. Leave the contaminated area immediately and contact supervisor if you smell or taste contaminants or if dizziness, irritation, or other distress occurs.
5. Store the cartridge/filters and respirator away from contaminated areas when not in use. Store unopened combination cartridges in a cool dry place.
6. Dispose of used product in accordance with applicable regulations.

Use Limitations

1. These cartridge/filters do not supply oxygen. Do not use in atmospheres containing less than 19.5% oxygen.
2. Do not use when concentrations of contaminants:
 - are immediately dangerous to life or health (IDLH),
 - are unknown,
 - are greater than 10 times the permissible exposure limit (PEL) with half facepiece respirators and full facepiece respirators when qualitatively fit tested,
 - are greater than 50 times the PEL with full facepiece respirators when quantitatively fit tested, or
 - exceed specific local applicable government regulations (such as OSHA standards in the U.S.) or applicable government regulations, whichever is lower.
3. Do not alter, clean (e.g. vacuum, wash, use compressed air), abuse or misuse these cartridge/filters and/or respirator.
4. Do not use with beards or other facial hair or other conditions that prevent a good seal between the face and the sealing surface of the respirator.

In Brazil, according to the Respiratory Protection Program of the Ministry of Labor, do not use when concentrations of contaminants are greater than 10 times the permissible exposure limit when using a half facepiece or 100 times the permissible exposure limit when using a full facepiece that has been quantitatively fit tested.

Assembly on Facepiece

1. Align cartridge notch with facepiece mark, as shown, and push together (Fig. 1).
2. Turn cartridge clockwise one quarter turn until it is firmly seated and cannot be further turned (Fig. 2).
3. Repeat for second cartridge.

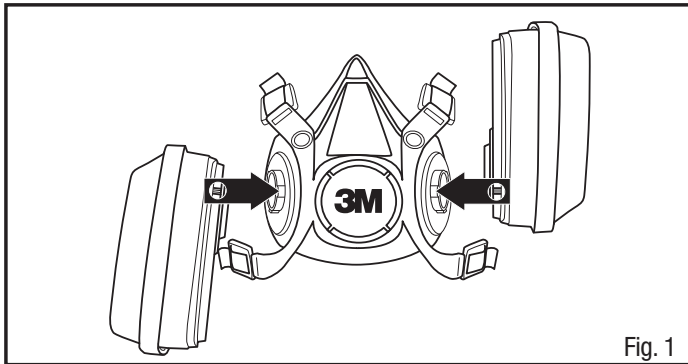

Fig. 1

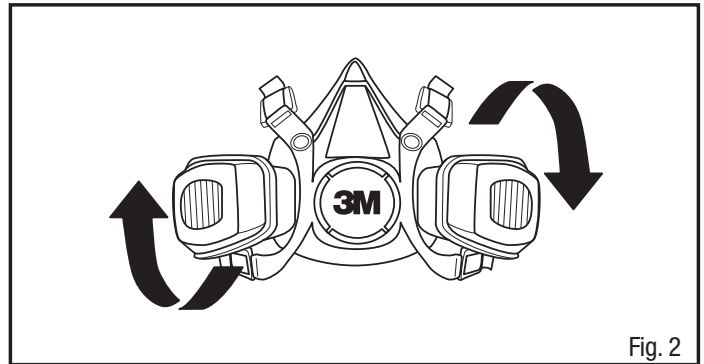

Fig. 2

Time Use Limitations

1. Replace cartridge/filters in accordance with an established change schedule or earlier if smell, taste or irritation from contaminants is detected. Please see 3M Service Life Software at www.3M.com/sls.
2. If cartridge/filter becomes damaged, soiled, or breathing becomes difficult, leave the contaminated area immediately and replace the cartridges.
3. If used in environments containing only oil aerosols, dispose of cartridge/filter after 40 hours of use or 30 days, whichever is first.

Special Instructions

3M™ Mercury Vapor, Organic Vapor and Acid Gas Cartridge, P100 60927 must be discarded within 50 hours of use against mercury vapor; or according to organic vapor, chlorine, hydrogen sulfide or sulfur dioxide service life; or when odors of vapors or gases become noticeable, whichever occurs first. Mercury vapor has no odor.

NIOSH Approval: See NIOSH Approval Label Insert

For Compliance in Brazil NOTE:

Combination Cartridge/Filter 6000 Series – Class 1, P3 SL

The cartridges assembly in the facepieces is done by bayonet lug, aligning cartridge with facepiece.

3M™ 60921: Respiratory protection against Organic Vapors – Class 1 and Particulate

3M™ 60922: Respiratory Protection against Acid Gases (chlorine gas, hydrogen chloride/sulfur dioxide or chlorine dioxide or hydrogen sulfide) – Class 1 and Particulate

3M™ 60923: Respiratory Protection against Organic Vapors/ Acid Gases – Class 1 and Particulate

3M™ 60924: Respiratory Protection against Ammonia and Methylamine – Class 1 and Particulate

3M™ 60925: Respiratory Protection against Formaldehyde and Organic Vapors – Class 1 and Particulate

3M™ 60926: Respiratory Protection against some organic vapors, chlorine gas, hydrogen chloride, sulfur dioxide, chlorine dioxide, hydrogen sulfide, ammonia/methylamine, formaldehyde or hydrogen fluoride (multi-gas) – Class 1 and Particulate

3M™ 60927: Respiratory Protection against Organic Vapors, Mercury Vapor, Chlorine Gas, Hydrogen Sulfide or Sulfur Dioxide Gas – Class 1 and Particulate

3M™ 60928: Respiratory Protection against Organic Vapors/ Acid Gases – Class 1 and Particulate

NOTE:

1. Do not use in deficient or enriched oxygen atmospheres.
2. Storage, Transportation and Care: store in a clean and dry place and away from contaminants and extreme temperature and humidity.
3. The components of this respirator are made of materials which are not expected to cause adverse health effects.
4. It is necessary to have special care to use this product in explosives atmospheres.

FOR MORE INFORMATION

In United States, contact:

Website: www.3m.com/workersafety
Technical Assistance: 1-800-243-4630

For other 3M products:

1-800-3M-HELPS or 1-651-737-6501

RENSEIGNEMENTS SUPPLÉMENTAIRES

Aux États-Unis :

Internet : www.3m.com/workersafety
Assistance technique : 1 800 243-4630

Autres produits 3M :

1 800 364-3577 ou 1 651 737-6501

PARA MAYORES INFORMES

En Estados Unidos:

Sitio Web: www.3m.com/workersafety
Soporte técnico: 1-800-243-4630

Para otros productos 3M:

1-800-3M-HELPS o 1-651-737-6501

PARA MAIS INFORMAÇÕES

Nos Estados Unidos, entre em contato com:

Website: www.3m.com/workersafety
Assistência Técnica: 1-800-243-4630

Para outros produtos 3M:

1-800-3M-HELPS ou 1-651-737-6501



Ensemble cartouche et filtre P100 combiné

Directives d'utilisation



⚠ MISE EN GARDE

Ces ensembles cartouche et filtre protègent contre certains contaminants en suspension dans l'air. **Une mauvaise utilisation peut provoquer des problèmes de santé ou la mort.** Pour tout renseignement sur l'utilisation adéquate de ce produit, consulter son superviseur, lire les *Directives d'utilisation* ou communiquer avec 3M, aux États-Unis, au 1 800 243-4630. Au Canada, communiquer avec le Service technique au 1 800 267-4414.

Utiliser la cartouche avant la date d'expiration. 

IMPORTANT

Avant de se servir du produit, l'utilisateur doit lire et comprendre les présentes *Directives d'utilisation* et les *Directives d'utilisation* des Respirateurs à demi-masque et à masque complet 3M^{MC} des Séries 6000, 7000 et FF-400 utilisés avec ces ensembles cartouche et filtre combinés. Le NIOSH homologue l'utilisation de ces ensembles cartouche et filtre combinés uniquement avec les Respirateurs à demi-masque ou à masque complet 3M^{MC} des Séries 6000, 7000 et FF-400. Conserver ces *Directives d'utilisation* à titre de référence.

Utiliser pour

La protection respiratoire contre certains contaminants en suspension dans l'air conformément aux règlements et aux homologations locaux en vigueur, aux homologations du NIOSH, aux limites de l'OSHA aux États-Unis, à la norme Z94.4 de la CSA au Canada, au programme de protection respiratoire du ministère du Travail au Brésil, aux autres règlements applicables et aux directives de 3M. Pour obtenir des renseignements supplémentaires sur les recommandations d'utilisation de 3M, consulter le guide de sélection des respirateurs de 3M sur le site Web de la Division des produits de protection individuelle de 3M à l'adresse www.3M.com/workersafety ou composer le 1 800 243-4630. Au Canada, composer le 1 800 267-4414.

Utilisations non recommandées

Les travaux de décapage au jet de sable.

Particules biologiques

Ces ensembles cartouche et filtre peuvent réduire l'exposition par inhalation à certaines particules biologiques en suspension dans l'air (p. ex., moisissures, *bacille du charbon*, virus de la grippe aviaire, *bacille de Koch*, etc.), mais ils n'éliminent pas le risque de contracter une infection ou une maladie. L'OSHA et d'autres organismes gouvernementaux n'ont pas établi de limites d'exposition sécuritaires pour ces contaminants.

Mode d'emploi

1. Tout manquement aux directives et aux restrictions relatives à l'utilisation de ces ensembles cartouche et filtre pendant la durée complète de l'exposition peut en diminuer l'efficacité et **provoquer des problèmes de santé ou la mort.**
2. Avant d'utiliser ces ensembles cartouche et filtre en milieu professionnel, mettre sur pied un programme de protection respiratoire écrit conforme aux exigences locales applicables. Aux États-Unis, respecter la norme 29 CFR 1910.134 de l'OSHA qui exige une évaluation médicale, de la formation et un essai d'ajustement. Aux États-Unis, l'utilisateur doit également se conformer aux normes de l'OSHA relatives aux substances. Au Canada, se conformer à la norme Z94.4 de la CSA et/ou aux exigences de l'autorité compétente de sa région, le cas échéant. Au Brésil, se conformer aux exigences du programme de protection respiratoire du ministère du Travail.
3. Les contaminants en suspension dans l'air jugés dangereux pour la santé englobent les particules trop petites pour être visibles à l'œil nu.
4. Quitter immédiatement la zone contaminée et communiquer avec son superviseur si l'on décèle un goût ou une odeur de contaminant, ou si des étourdissements, une irritation ou tout autre malaise se manifestent.
5. Entre chaque utilisation, entreposer l'ensemble cartouche et filtre et le respirateur hors des zones contaminées. Entreposer les ensembles cartouche et filtre combinés non ouverts dans un endroit frais et sec.
6. Mettre le produit utilisé au rebut conformément aux règlements applicables.

Restrictions d'utilisation

1. Ces ensembles cartouche et filtre ne fournissent pas d'oxygène. Ne pas utiliser lorsque la concentration ambiante en oxygène est inférieure à 19,5%.
2. Ne pas utiliser si les concentrations de contaminants :
 - présentent un danger immédiat pour la vie ou la santé (DIVS);
 - sont inconnues;
 - sont supérieures à 10 fois la limite d'exposition admissible pour les respirateurs à masque complet et les respirateurs à demi-masque ayant fait l'objet d'un essai d'ajustement qualitatif;
 - sont supérieures à 50 fois la limite d'exposition admissible pour les respirateurs à masque complet ayant fait l'objet d'un essai d'ajustement quantitatif;
 - dépassent la limite établie par les règlements gouvernementaux locaux spécifiques en vigueur (p. ex., les normes de l'OSHA aux États-Unis) ou les règlements gouvernementaux applicables, selon la valeur la moins élevée.

3. Ne pas modifier, nettoyer (p. ex., aspirateur, lavage, air comprimé) ni utiliser ces ensembles cartouche et filtre et/ou ce respirateur de façon abusive ou incorrecte.
4. Ne pas utiliser si on porte la barbe ou des poils, ou si on présente toute autre condition susceptible d'empêcher un contact direct entre le joint facial du masque et le visage.

Au Brésil, conformément au programme de protection respiratoire du ministère du Travail, ne pas utiliser si les concentrations de contaminants sont supérieures à 10 fois la limite d'exposition admissible pour les respirateurs à demi-masque ou à 100 fois la limite d'exposition admissible pour les respirateurs à masque complet soumis à un essai d'ajustement quantitatif.

Montage sur le masque

1. Aligner l'encoche de la cartouche et la marque située sur le masque comme l'indique l'illustration et appuyer la cartouche contre le masque (Fig. 1).
2. Faire tourner la cartouche d'un quart de tour dans le sens des aiguilles d'une montre jusqu'à ce qu'elle soit bien insérée et qu'elle ne puisse tourner davantage (Fig. 2).
3. Répéter avec la seconde cartouche.

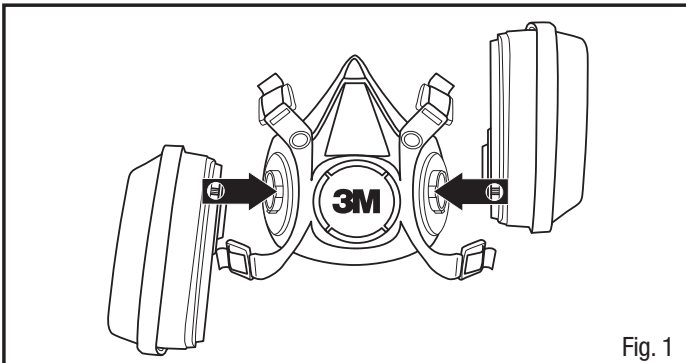

Fig. 1

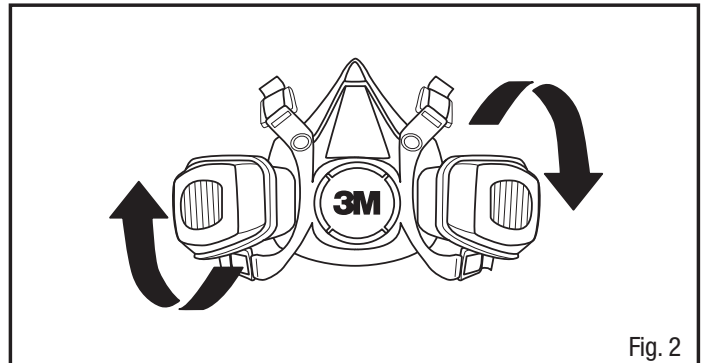

Fig. 2

Durée maximale d'utilisation

1. Remplacer l'ensemble cartouche et filtre conformément aux durées maximales d'utilisation ou plus tôt si l'on décèle une odeur ou un goût de contaminant, ou si une irritation se manifeste. Veuillez consulter le logiciel de durée utile 3M à l'adresse www.3M.com/sls.
2. Si l'ensemble cartouche et filtre est endommagé, souillé ou si la respiration devient difficile, quitter la zone contaminée immédiatement et remplacer les cartouches.
3. Si on utilise l'ensemble dans un milieu qui contient uniquement des aérosols à base d'huile, le mettre au rebut après 40 heures d'utilisation ou 30 jours, selon la première éventualité.

Directives particulières

Les Cartouches contre les vapeurs de mercure, les vapeurs organiques et les gaz acides P100 60927 3M^{MC} doivent être mises au rebut après 50 heures d'utilisation contre les vapeurs de mercure; selon leur durée utile contre les vapeurs organiques, le chlore, le sulfure d'hydrogène ou le dioxyde de soufre ou lorsque des odeurs de vapeurs ou de gaz deviennent perceptibles, selon la première éventualité. Les vapeurs de mercure sont inodores.

Homologation du NIOSH : Consulter l'encart pour obtenir l'étiquette d'homologation du NIOSH**REMARQUES relatives à la conformité au Brésil :****Ensembles cartouche et filtre combinés de Série 6000 – catégorie 1, P3 SL**

On fixe ces ensembles cartouche et filtre aux masques au moyen de la patte du raccord à baïonnette, en alignant l'ensemble avec le masque.

Ensemble cartouche et filtre combiné 60921 3M^{MC} : Protection respiratoire contre les vapeurs organiques et les particules – catégorie 1

Ensemble cartouche et filtre combiné 60922 3M^{MC} : Protection respiratoire contre les gaz acides (chlore, chlorure d'hydrogène et dioxyde de soufre ou dioxyde de chlore ou sulfure d'hydrogène) et les particules – catégorie 1

Ensemble cartouche et filtre combiné 60923 3M^{MC} : Protection respiratoire contre les vapeurs organiques, les gaz acides et les particules – catégorie 1

Ensemble cartouche et filtre combiné 60924 3M^{MC} : Protection respiratoire contre l'ammoniac, la méthylamine et les particules – catégorie 1

Ensemble cartouche et filtre combiné 60925 3M^{MC} : Protection respiratoire contre le formaldéhyde, les vapeurs organiques et les particules – catégorie 1

Ensemble cartouche et filtre combiné 60926 3M^{MC} : Protection respiratoire contre certaines vapeurs organiques, le chlore, le chlorure d'hydrogène, le dioxyde de soufre, le dioxyde de chlore, le sulfure d'hydrogène, l'ammoniac et la méthylamine, le formaldéhyde ou le fluorure d'hydrogène (gaz multiples) et les particules – catégorie 1

Ensemble cartouche et filtre combiné 60927 3M^{MC} : Protection respiratoire contre les vapeurs organiques, la vapeur de mercure, le chlore, le sulfure d'hydrogène ou le dioxyde de soufre et les particules – catégorie 1

Ensemble cartouche et filtre combiné 60928 3M^{MC} : Protection respiratoire contre les vapeurs organiques, les gaz acides et les particules – catégorie 1

REMARQUE :

1. Ne pas utiliser dans des atmosphères déficientes en oxygène ou enrichies d'oxygène.
2. Entreposage, transport et entretien : Entreposer dans un endroit propre et sec et loin des contaminants et des températures et taux d'humidité extrêmes.
3. Les composants de ce respirateur sont faits de matériaux qui ne devraient pas causer d'effets indésirables pour la santé.
4. On doit faire preuve d'une prudence accrue lorsqu'on utilise ce produit dans des atmosphères explosives.

**POUR OBTENIR DE PLUS AMPLES RENSEIGNEMENTS/
FOR MORE INFORMATION****Au Canada, communiquer avec/In Canada, contact :**

Site Web/Website : www.3M.ca/Safety

Assistance technique/Technical Assistance : 1 800 267-4414

Centre communication-client/Customer Care Center : 1 800 364-3577



Cartucho o filtro P100 combinados

Instrucciones de uso



⚠ ADVERTENCIA

Estos cartuchos o filtros brindan protección contra ciertos contaminantes transportados por aire. **El uso inadecuado puede causar enfermedad o la muerte.** Para usarlo correctamente, consulta a tu supervisor y las *Instrucciones de uso* o llama a 3M en los Estados Unidos al 1-800-243-4630. En México llame al 01-800-712-0646. O contacte a 3M en su país.

Utiliza el cartucho antes de la fecha de caducidad. 

IMPORTANTE

Antes de usarlo, el usuario debe leer y comprender estas *Instrucciones de uso* y las *Instrucciones de uso* para los respiradores de pieza facial media o completa 3M™ Serie 6000, Serie 7000 y Serie FF-400 que se usan con esta combinación de cartuchos. Estos cartuchos combinados están aprobados por la NIOSH solo para uso con respiradores de pieza facial media y completa 3M™ Serie 6000, Serie 7000 y Serie FF-400. Guarda estas *Instrucciones de uso* para referencia futura.

Usos permitidos

Protección respiratoria contra ciertos contaminantes transportados por aire, de acuerdo con las regulaciones y aprobaciones locales vigentes; las aprobaciones de la NIOSH; las limitaciones de la Administración de Seguridad y Salud Ocupacional (OSHA) en EE. UU.; los requisitos de la norma CSA Z94.4 de Canadá; el programa Protección Respiratoria del Ministerio de Trabajo de Brasil; otras regulaciones vigentes, y las instrucciones de 3M. Para obtener información adicional sobre las recomendaciones de uso de 3M en EE. UU., consulta la Guía de Selección de Respiradores de 3M PSD que se encuentra en el sitio web www.3m.com/workersafety, o bien llama al 1-800-243-4630. En México llame al 01-800-712-0646. O contacte a 3M en su país.

Usos no permitidos

Pulido con chorro de arena.

Partículas biológicas

Estos cartuchos y filtros pueden reducir las exposiciones por inhalación a ciertas partículas biológicas en el aire (p. ej., moho, *Bacillus anthracis*, gripe aviar, *Mycobacterium tuberculosis*, etc.), pero no pueden eliminar el riesgo de contraer infecciones o enfermedades. OSHA y otras agencias gubernamentales no han establecido límites de exposición seguros para estos contaminantes.

Instrucciones de uso

1. No seguir todas las instrucciones y limitaciones de uso de estos cartuchos o filtros o no utilizar el respirador en todo momento de la exposición puede reducir su eficacia y **ocasionar enfermedades o incluso la muerte.**
2. Antes del uso ocupacional de estos cartuchos o filtros, se debe implementar un programa por escrito de protección respiratoria que cumpla todos los requisitos locales vigentes. En los EE. UU., sigue la norma OSHA 29 CFR 1910.134 que incluye evaluación médica, capacitación y pruebas de ajuste. En los EE. UU., los usuarios también deben cumplir con los estándares aplicables a sustancias específicas de OSHA. En Canadá, se deben cumplir los requisitos de la CSA Z94.4 o los requisitos de la jurisdicción aplicable, según corresponda. En Brasil, sigue los requisitos del programa de Protección Respiratoria del Ministerio de Trabajo.
3. Entre los contaminantes en el aire que pueden ser peligrosos para tu salud se incluyen aquellos tan pequeños que no puedes ver.
4. Abandona de inmediato el área contaminada y comunícate con el supervisor si detectas, por olfato o gusto, algún contaminante, o si sientes mareos, irritación u otra molestia.
5. Guarda los cartuchos o filtros y el respirador lejos de áreas contaminadas cuando no estén en uso. Almacena los cartuchos combinados sin abrir en un lugar fresco y seco.
6. Desecha el producto usado de acuerdo con las regulaciones correspondientes.

Limitaciones de uso

1. Estos cartuchos o filtros no suministran oxígeno. No los uses en atmósferas que contengan menos del 19.5% de oxígeno.
2. No los uses cuando las concentraciones de contaminantes:
 - representen un peligro inmediato para la vida o la salud (IDLH, por sus siglas en inglés);
 - sean desconocidas;
 - son mayores a 10 veces el límite de exposición permisible (PEL, por sus siglas en inglés) con respiradores de pieza facial media y completa cuando se prueban de forma cualitativa;
 - son mayores a 50 veces el PEL con respiradores de pieza facial completa cuando se prueba el ajuste cuantitativo; o
 - superen las normativas gubernamentales locales específicas vigentes (como las normas de la OSHA en los EE. UU.), lo que sea menor.
3. No alterar, limpiar (p. ej., aspirar, lavar, usar aire comprimido), abusar ni hacer un uso indebido de estos cartuchos, filtros o respiradores.
4. No usar con barba u otro vello facial o condiciones que eviten un buen sello entre la cara y la superficies de sellado del respirador.

En Brasil, de acuerdo con el Programa de Protección Respiratoria del Ministerio de Trabajo, no usar cuando las concentraciones de contaminantes sean 10 veces mayores al límite de exposición permisible cuando se usa una pieza facial media o es de 100 veces el límite de exposición permisible cuando se usa una pieza facial completa que se probó de forma cuantitativa.

Montaje en la pieza facial

1. Alinea la muesca del cartucho con la marca de la pieza facial, como se muestra, y presiónalos juntos (Fig. 1).
2. Gira el cartucho hacia la derecha un cuarto de vuelta hasta que quede firmemente asentado y no gire más (Fig. 2).
3. Repite el mismo paso con el segundo cartucho.

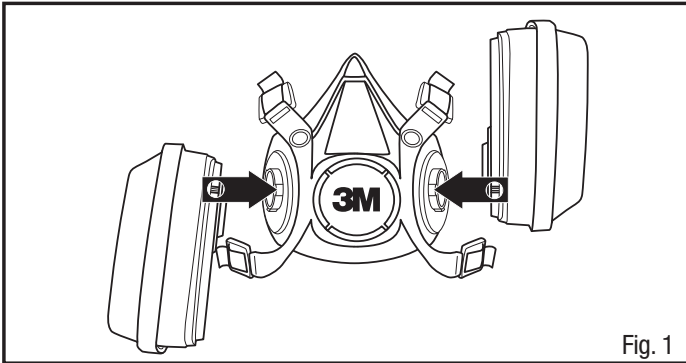

Fig. 1

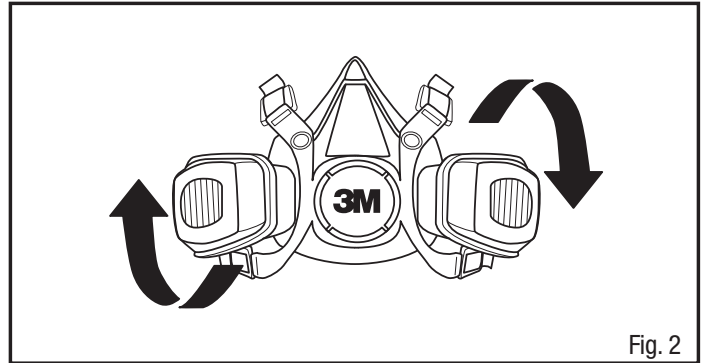

Fig. 2

Limitaciones del tiempo de uso

1. Reemplaza el cartucho o filtro de acuerdo con un cronograma de cambios establecido o antes si detectas olor, sabor o irritación proveniente de agentes contaminantes. Consulta el software 3M Service Life en www.3M.com/sls.
2. Si el cartucho o filtro se daña, ensucia o si la respiración se torna difícil, abandona el área contaminada de inmediato y reemplaza los cartuchos.
3. Si usas este cartucho o filtro en entornos con presencia de aerosoles aceitosos, deséchalo después de 40 horas de uso o después de 30 días de haber empezado a usarlo, lo que ocurra primero.

Instrucciones especiales

El cartucho de vapor de mercurio orgánico, vapor orgánico y gas ácido de 3M™, P100 60927 debe desecharse dentro de las 50 horas de uso contra el vapor de mercurio; o según la vida útil del vapor orgánico, cloro, sulfuro de hidrógeno o dióxido de azufre; o cuando los olores de vapores o gases se vuelven perceptibles, lo que ocurra primero. El vapor de mercurio no tiene olor.

Aprobación de la NIOSH: Consulta el encarte de etiqueta de aprobación de la NIOSH

Para cumplimiento en Brasil, NOTA:

Cartuchos y filtros combinados serie 6000 – Clase 1, P3 SL

El ensamblaje del cartucho en la pieza facial se realiza mediante un terminal de bayoneta, alineando el cartucho con la pieza facial.

3M™ 60921: Protección respiratoria contra vapores orgánicos – Clase 1 y particulados

3M™ 60922: Protección respiratoria contra vapores orgánicos y gases ácidos (gas de cloro, cloruro de hidrógeno, dióxido de azufre o dióxido de cloro o sulfuro de hidrógeno), clase 1 y particulados

3M™ 60923: Protección respiratoria contra vapores orgánicos o gases ácidos – Clase 1 y particulados

3M™ 60924: Protección respiratoria contra amoníaco y metilamina – Clase 1 y particulados

3M™ 60925: Protección respiratoria contra formaldehído y vapores orgánicos – Clase 1 y particulados

3M™ 60926: Protección respiratoria contra algunos vapores orgánicos, gas de cloro, cloruro de hidrógeno, dióxido de azufre, dióxido de cloro, sulfuro de hidrógeno, amoníaco o metilamina, formaldehído o fluoruro de hidrógeno (multigas) – Clase 1 y particulados

3M™ 60927: Protección respiratoria contra vapores orgánicos, vapor de mercurio, gas de cloro, sulfuro de hidrógeno o gas de dióxido de azufre – Clase 1 y particulados

3M™ 60928: Protección respiratoria contra vapores orgánicos o gases ácidos – Clase 1 y particulados

NOTA:

1. Prohibido su uso en atmósferas con escasez o con exceso de oxígeno.
2. Almacenamiento, transporte y cuidado: Almacene en un lugar limpio, seco y alejado de contaminantes y de temperatura y humedad extremas.
3. Los componentes de este respirador están hechos de materiales que no se esperan que causen efectos adversos para la salud.
4. Se debe tener especial cuidado al usar este producto en atmósferas explosivas.

**PARA OBTENER MÁS INFORMACIÓN
En Estados Unidos:**

Internet: www.3m.com/workersafety



En México llame:
*Centro de Respuesta
al Cliente*
52•58•2933

Call Center
01•800•712•0646

Internet: www.3m.com.mx/saludocupacional

O llame a 3M en su localidad.



Combinação Cartucho/Filtro P100

Instruções do Uso



⚠️ ADVERTÊNCIA

Esses cartuchos/filtros ajudam a proteger contra certos contaminantes dispersos pelo ar. **O uso indevido pode resultar em enfermidade ou morte.** Para o uso correto, consulte um supervisor e as *Instruções do Uso* ou telefone para a 3M nos EUA pelo número 1-800-243-4630. No Brasil, entre em contato pelo número: 0800-0132333.

Use o cartucho antes da data de validade. 

IMPORTANTE

Antes do uso, o usuário deverá ler e compreender estas *Instruções do Uso* e as *Instruções do Uso* dos Respiradores de Peça Facial Inteira e Semifacial 3M™ das Séries 6000, 7000 e FF-400 a serem usados com tais cartuchos de combinação. Esses cartuchos de combinação possuem aprovação NIOSH somente para uso com Respiradores de Peça Facial Inteira e Semifacial 3M™ das Séries 6000, 7000 e FF-400. Guarde essas *Instruções do Uso* para referência.

Use Para

Proteção respiratória contra certos contaminantes dispersos pelo ar de acordo com os regulamentos e aprovações locais aplicáveis, aprovações NIOSH, as limitações OSHA dos EUA, as exigências da norma CSA Z94.4 no Canadá, o Programa de Proteção Respiratória do Ministério do Trabalho Brasil e outros regulamentos e instruções da 3M aplicáveis. Nos EUA, para informações adicionais sobre as recomendações de uso da 3M, consulte o Guia de Seleção de Respiradores 3M no site PSD da 3M, www.3m.com/workersafety ou telefone para o número 1-800-243-4630. No Brasil, entre em contato pelo número: 0800-0132333.

Não Use Para

Jateamento de areia.

Partículas Biológicas

Este filtro para partículas pode ajudar a reduzir as exposições à inalação a determinadas partículas biológicas contidas no ar (por exemplo, mofo, *Bacillus anthracis*, vírus da gripe aviária, *Mycobacterium*, *tuberculosis*, etc.) mas não é capaz de eliminar o risco de contrair infecções, doenças ou enfermidades. A OSHA e as demais agências governamentais não estabelecem limites de exposição seguros para esses contaminantes.

Instruções de Uso

1. O descumprimento de todas as instruções e restrições de uso destes cartuchos/filtros e/ou o não uso do respirador em todos os momentos de exposição podem reduzir a eficácia do respirador e **resultar em enfermidade ou morte.**
2. Antes do uso ocupacional desses cartuchos/filtros, um programa de proteção respiratório documentado deve ser implementado atendendo a todas as exigências locais aplicáveis. Nos EUA, deve-se cumprir a OSHA 29 CFR 1910.134, que inclui exame médico, treinamento e testes de aptidão. Nos EUA, os usuários também devem cumprir normas específicas de substâncias OSHA aplicáveis; No Canadá, as exigências da norma CSA Z94.4 devem ser cumpridas e/ou as exigências de jurisdição aplicável, conforme o caso. No Brasil, deve-se cumprir as exigências do Programa de Proteção Respiratória do Ministério do Trabalho.
3. Dentre os contaminantes transportados pelo ar que podem ser nocivos à saúde, estão aqueles que não podem ser visualizados a olho nu.
4. Deixe a área contaminada imediatamente e entre em contato com seu supervisor caso sinta o cheiro ou gosto de contaminantes ou tontura, irritação ou outro incômodo.
5. Armazene os cartuchos/filtros e o respirador longe de áreas contaminadas quando não estiverem em uso. Armazene cartuchos de combinação não abertos em um local seco e fresco.
6. Descarte os produtos usados de acordo com os regulamentos aplicáveis.

Restrições de Uso

1. Esses cartuchos/filtros não fornecem oxigênio. Não use em atmosferas que contenham menos de 19,5% de oxigênio.
2. Não use caso as concentrações de contaminantes
 - sejam imediatamente perigosas à vida ou à saúde (IDLH),
 - sejam desconhecidas,
 - sejam mais que 10 vezes o limite de exposição permissível (PEL) com respiradores de peça facial inteira e semifacial quando testados quanto à aptidão qualitativa,
 - sejam mais que 50 vezes o PEL com respiradores de peça facial inteira quando testados quantitativamente, ou
 - excedam os regulamentos públicos locais específicos aplicáveis (como as normas OSHA, nos EUA) ou outros regulamentos públicos aplicáveis, prevalecendo as concentrações inferiores.
3. Não altere, limpe (ex., use aspirador de pó, lave, use ar comprimido), faça mau ou indevido uso destes cartuchos/filtros e/ou do respirador.
4. Não use com barba ou pêlos faciais ou outras condições que impeçam uma boa vedação entre a face e a superfície de vedação do respirador.

No Brasil, de acordo com o Programa de Proteção Respiratória do Ministério do Trabalho, não use caso as concentrações de contaminantes sejam mais que 10 vezes o limite de exposição permissível ao usar uma peça semifacial ou mais que 100 vezes o limite de exposição permissível ao usar uma peça facial inteira testada quantitativamente quanto à aptidão.

Montagem na Peça Facial

1. Alinhe o encaixe do cartucho com a marca da peça facial, conforme mostrado, e empurre (Fig. 1).
2. Gire o cartucho um quarto de volta no sentido horário até que ele esteja bem fixado e não possa ser girado além (Fig. 2).
3. Repita para o segundo cartucho.

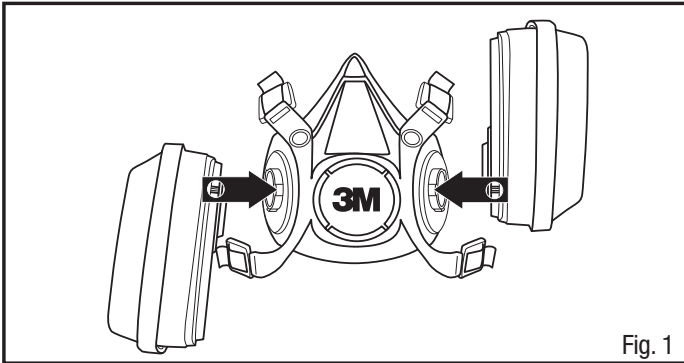

Fig. 1

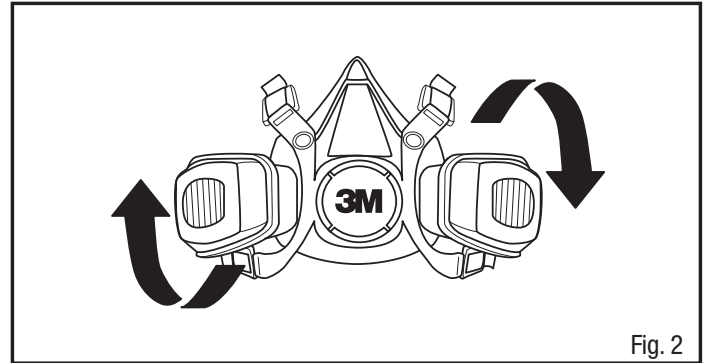

Fig. 2

Restrições de Tempo de Uso

1. Substitua os cartuchos/filtros de acordo com um cronograma de troca estabelecido ou antes caso sinta cheiro, gosto ou irritação de contaminantes. Consulte o Software Vida Útil da 3M em www.3M.com.br/softwarevidautil.
2. Caso o cartucho/filtro fique danificado ou sujo ou a respiração esteja difícil, deixe a área contaminada imediatamente e substitua os cartuchos.
3. Quando utilizado em ambientes contendo apenas aerossóis de óleo, descarte o cartucho/filtro após 40 horas de uso ou 30 dias, prevalecendo o que ocorrer primeiro.

Instruções Especiais

Os Cartuchos 3M™ de Vapor de Mercúrio, Vapor Orgânico e Gás Ácido P100 60927 devem ser descartados dentro de 50 horas de uso contra o vapor de mercúrio, de acordo com a vida útil do vapor orgânico, cloro, sulfeto de hidrogênio ou dióxido de enxofre ou quando os odores de vapores ou gases tornarem-se perceptíveis; prevalecendo o que ocorrer primeiro. O vapor de mercúrio é inodoro.

Aprovação NIOSH: Consulte as informações de aprovação NIOSH

Para a conformidade no Brasil OBSERVAÇÃO:

Combinação Cartucho/Filtro da Série 6000 – Classe 1, P3 SL

A montagem dos cartuchos nas peças faciais é feita por baioneta, alinhando o cartucho com a peça facial.

3M™ 60921: Proteção Respiratória contra Vapores Orgânicos – Classe 1 e Particulados

3M™ 60922: Proteção Respiratória contra Gases Ácidos (cloro gasoso, cloreto de hidrogênio/dióxido de enxofre ou dióxido de cloro ou sulfeto de hidrogênio) – Classe 1 e Particulado

3M™ 60923: Proteção Respiratória contra Vapores Orgânicos/Gases Ácidos – Classe 1 e Particulado

3M™ 60924: Proteção Respiratória contra Amônia e Metilamina – Classe 1 e Particulado

3M™ 60925: Proteção Respiratória contra Formaldeído e Vapores Orgânicos – Classe 1 e Particulado

3M™ 60926: Proteção Respiratória contra alguns vapores orgânicos, cloro gasoso, cloreto de hidrogênio, dióxido de enxofre, dióxido de cloro, sulfeto de hidrogênio, amônia/metilamina, formaldeído ou fluoreto de hidrogênio (multigás) – Classe 1 e Particulado

3M™ 60927: Proteção Respiratória contra Vapores Orgânicos, Vapor de Mercúrio, Cloro Gasoso, Sulfeto de Hidrogênio ou Dióxido de Enxofre – Classe 1 e Particulado

3M™ 60928: Proteção Respiratória contra Vapores Orgânicos/Gases Ácidos – Classe 1 e Particulado

OBSERVAÇÃO:

1. Não use em atmosferas com oxigênio em excesso ou escassez.
2. Armazenamento, Transporte e Cuidados: armazene em um local seco e fresco longe de contaminantes e temperaturas e umidades extremas.
3. Os componentes deste respirador são feitos de materiais dos quais não se espera efeitos nocivos à saúde.
4. É necessário adotar cuidados especiais ao usar este produto em atmosferas explosivas.

Fale com a 3M

Para mais informações

No Brasil, entre em contato:
0800-0132333
falecoma3M@mmm.com
www.3Mepi.com.br
www.youtube.com/3Mepi

98-0060-0064-4_7
34-8723-7605-7

3M Personal Safety Division

3M Center, Building 0235-02-W-70

St. Paul, MN 55144-1000

3M is a trademark of 3M or its affiliates, used under license in Canada.

3M PSD products are occupational use only.

3M Personal Safety Division**3M Canada Company**

P.O. Box 5757 London, Ontario N6A 4T1

**Division des produits de protection
individuelle de 3M Compagnie 3M Canada**

C.P. 5757

London Ontario N6A 4T1

3M est une marque de commerce de 3M ou de ses sociétés affiliées, utilisée sous licence au Canada.

Produits de la Division des produits de protection individuelle de 3M pour usage en milieu de travail uniquement.

3M México S.A. de C.V.

Av. Santa Fe No. 190

Col. Santa Fe, Del. Álvaro Obregón

México Ciudad de México, C.P. 01210

3M es una marca comercial de 3M o sus filiales.

Los productos 3M PSD sólo están diseñados para uso ocupacional.

3M do Brasil Ltda.

Via Anhanguera, km 110 - Sumaré - SP

CNPJ 45.985.371/0001-08

3M é uma marca registrada da 3M ou de suas afiliadas.

Produtos de PSD da 3M para uso ocupacional somente.

© 3M 2019